

УДК 005.13 + 330.131.7
DOI 10.5281/zenodo.18082768

СУЩНОСТЬ И СОДЕРЖАНИЕ НАПРАВЛЕНИЙ ОСЛАБЛЕНИЯ И НЕЙТРАЛИЗАЦИИ ЭКОНОМИЧЕСКИХ УГРОЗ НЕОФИЦИАЛЬНОГО СЕКТОРА ЭКОНОМИКИ

© 2025. Л. М. Парфенчук

Формирование стратегии государственного противодействия неофициальному сектору экономики должно осуществляться с учётом соблюдения баланса между экономико-правовыми возможностями страны и определением направлений воспрепятствования его распространению. В этой связи в статье обосновывается противодействие неформальным экономическим отношениям как фактор ослабления угроз экономической безопасности, наряду с выводом из кризиса субъектов предпринимательской деятельности и активизации их управленческой деятельности социально-экономическими процессами. Раскрыты сущность и содержание предложенных направлений, способствующих ослаблению и нейтрализации угроз неофициального сектора экономики и, как следствие, эффективному государственному противодействию им. Определены к использованию, из числа существующих, идентификационные признаки видов экономической деятельности и предпринимательства для изучения неофициального сектора экономики с целью дальнейшего государственного противодействия. Определено в качестве перспективы дальнейших исследований разработка методов оценок скрытого производства, опирающихся на результаты анализа выявления фактов скрытых экономических операций, объёмов сокрытия товаров и услуг, определения скрытой прибыли субъектов предпринимательской деятельности.

Ключевые слова: экономическая безопасность; факторы угроз; субъекты предпринимательской деятельности; неформальные экономические отношения; государственное противодействие; экономические потоки.

Постановка проблемы. Для эффективного государственного противодействия угрозам неофициального сектора экономики определить направления для его ослабления и нейтрализации, раскрыть их сущность и содержание.

Актуальность темы. В системе основных факторов угроз экономической безопасности субъектов предпринимательской деятельности и, как следствие, страны в целом, в исследовании приняты два фактора, являющимися актуальными в современных условиях функционирования национальной экономики:

- потенциальные состояния и проявления кризисов субъектов предпринимательской деятельности;
- неформальные экономические отношения.

Поиск путей ослабления и нейтрализации экономических угроз неофициального сектора экономики, противодействия неформальным экономическим отношениям сдерживается не до конца выясненной их природой, характером правовых и экономических норм при разработке форм и методов государственного противодействия, как фактора ослабления угроз экономической безопасности страны.

Негативные следствия деятельности неофициального сектора экономики проявляются в виде недобора сумм по налогам на прибыль, на недвижимость, сумм по подоходному налогу, социальным отчислениям, что приводит к увеличению дефицита государственного бюджета страны, уменьшению её ВВП, формированию коррупционной составляющей экономики, существенному снижению мотивации работников к труду, падению морально-нравственных ценностей на рынке труда.

Без решения проблем, связанных с государственным противодействием неофициальному сектору экономики, устранить негативные их проявления не представляется возможным, поскольку государственные органы власти являются институтами, способными организовать комплекс мер по противодействию неформальным экономическим отношениям и контролю за выполнением принятых решений.

Состояние изученности темы. Результаты исследований в области проявления неформальных экономических отношений опубликованы в различных научных изданиях. Достаточно полно исследованы неформальные экономические отношения в предпринимательском, сельскохозяйственном, банковском секторах, осуществлена структуризация их многообразия, выявлены причины их появления и развития [11, 18]. В этих областях также опубликованы работы известных зарубежных авторов (Беккер Г., Гершуни Дж., Даллаго Б., Портес А., Сатерленд Э., Токман В., Харт К., Шнайдер Ф.) [3, 5, 12, 19, 25, 26, 27, 28].

Различным механизмам противодействия распространению неофициального сектора экономики посвящены научные издания Алешниковой В. И., Балого М. М., Бутова В. Ю., Бурцевой Т. А., Гурова М. П., Кужикова В. Н., Федотова Д. Ю., Худайназарова А. К. [1, 2, 7, 13, 20]. Некоторые ученые исследуют аспекты государственного противодействия неофициальному сектору экономики в России, проводят анализ возможностей такого воздействия, например, Дробот Е. В., Макаров И. Н. [10].

В статье Дмитриченко Л. И. приведена ретроспектива представлений о феномене теневой экономики в публикациях известных российских ученых 2014-2021 гг. [8]

Проведены диссертационные исследования Головки М. В. по разработке приоритетных направлений государственной политики противодействия теневой экономике и коррупции [6], Наумовым Ю. Г. в области институциональной коррупции, угрожающей экономической безопасности страны [15], Некипеловой Д. В. в области построения структурной динамики неформальной занятости, определения тенденций её развития и разработки рекомендаций к её сокращению и регулированию [16].

В целом работы учёных-экономистов базируются на статистическом, социологическом и/или правовом подходах, при этом анализа экономических процессов предпринимательской деятельности не наблюдается.

Цель исследования – предложить направления, способствующие ослаблению и нейтрализации угроз неофициального сектора экономики для обеспечения эффективного государственного противодействия им, раскрыть их сущность и содержание

Материалы и методы. Теоретической, методологической и информационной базой исследования являются:

- разработки сектора экономической безопасности Центра исследований проблем государственного управления Института экономики РАН;

- Указы Президента РФ и другие документы, составляющие основу экономической безопасности страны и представленные на сайте Совета Безопасности РФ, материалы работы секции по проблемам экономической и социальной безопасности научного совета при Совете Безопасности РФ;

- материалы Министерства экономического развития РФ и вверенного ему Департамента стратегического развития и инноваций, Федеральной службы государственной статистики, Федеральной налоговой службы, Федеральной службы по финансовому мониторингу, Федеральной таможенной службы;

- аналитические обзоры по развитию предпринимательства в России и в регионах, а также экономики страны в целом [4, 9, 17, 24];

- материалы научно-практических конференций, проводимых в области менеджмента, экономической безопасности и неофициального сектора экономики.

В процессе исследования применялись:

- методы научного познания (анализ, синтез, метод абстракций для определения сущности понятий, категорий и установления их субординации);

- логический метод;

- системный подход;

- методы определения экстремума по различным критериям под воздействием изменения факторов внешней и внутренней среды;

- косвенные методы определения масштабов скрытого производства;

- экспертный метод определения поправок основных макроэкономических показателей.

Результаты исследования. Для ослабления и нейтрализации экономических угроз неофициального сектора экономики в целях эффективного государственного противодействия ему определить следующие направления:

- разграничение экономических потоков производства товаров и услуг;

- определение и исследование границ потребления товаров и услуг;

- исследование деятельности субъектов предпринимательской деятельности в масштабах экономических территорий и в целом экономических (конвенциональных) границ страны (таможенных, транспортных, территориального разделения труда);

- изучение границ охвата активов;

- макроэкономические показатели развития страны в динамике.

Раскроем сущность и содержание предложенных направлений.

Экономические потоки производства товаров и услуг формируют развитие субъектов предпринимательской деятельности и связаны с созданием и преобразованием прибавочной стоимости. При этом происходят изменения активов и пассивов субъектов экономики. Статичные моменты времени в деятельности субъектов предпринимательской деятельности характеризуются величинами запасов ресурсов.

Для целей разграничения экономических потоков в их составе необходимо выделять экономические операции, представляющие собой одностороннее (один субъект предпринимательской деятельности, выступающий как производитель и как потребитель) или двустороннее (два субъекта) взаимодействие субъектов экономики, осуществляющих предпринимательскую деятельность (рис. 1). Односторонние экономические операции направлены на перераспределение доходов внутри экономической системы (национальной, региональной экономики, муниципального образования, сегмента рынка).

Изменения в доходной и расходной частях баланса субъекта предпринимательской деятельности, не являющиеся следствием экономической деятельности, связаны:

1. С изменениями в натуральных единицах по причинам:

- открытия новых запасов полезных ископаемых или исчерпания природных ресурсов;

- природных катаклизмов;

- изменений в политической системе страны;

- последствий военных конфликтов.

2. С изменениями в стоимости в связи:

- с инфляцией;

- изменением стоимости кредитов;
- изменением рыночной стоимости ценных бумаг.



Рис. 1. Экономические потоки производства товаров и услуг (разработано автором)

Границы потребления товаров и услуг соотносятся с границами такой стадии воспроизводственного процесса как распределение экономических благ, ассортимент которых формируется в границах производства товаров и услуг. Границы потребления целесообразно строить для каждого вида ассортимента или номенклатуры товаров и услуг и отображать графически с помощью диаграмм Эйлера-Венна (рис. 2).

Каждый вид ассортимента или номенклатуры товаров и услуг может быть описан с помощью различных способов задания множеств A , B и т.д. по отдельности и в совокупности в любой комбинации:

- простым перечислением входящих в них элементов;
- набором характеристик, которыми обладают элементы;
- разграничением первичных элементов и элементов, которые могут быть получены из первичных;
- источников и способов получения первичных элементов и элементов, которые могут быть получены из первичных.

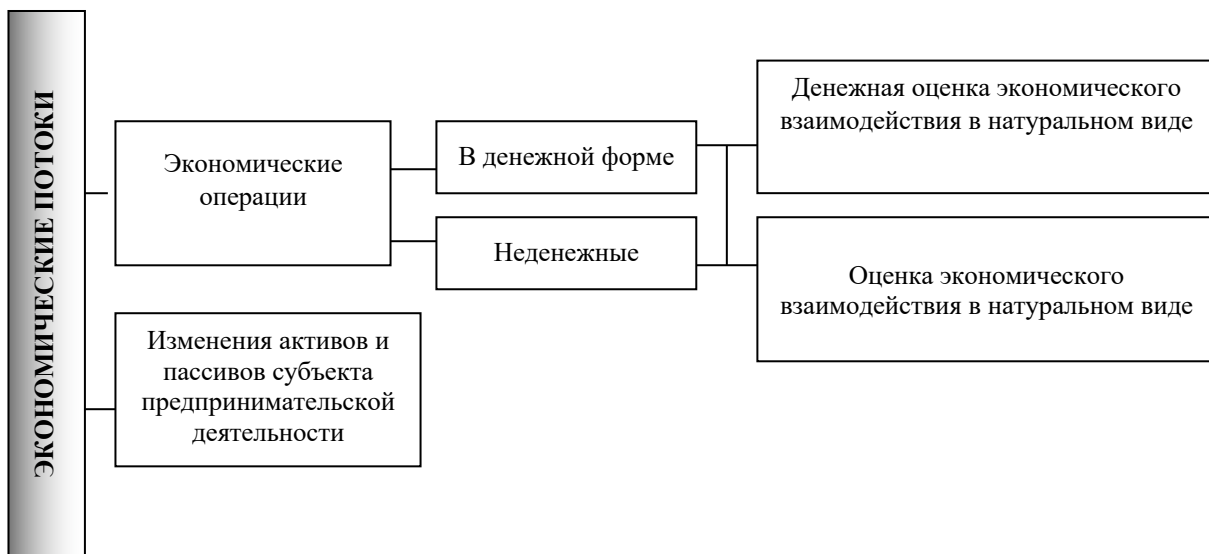
Любые точки диаграмм Эйлера-Венна могут показать взаимоотношения границ потребления товаров и услуг, как результат таких операций над множествами как объединение, пересечение, разность, симметрическая разность, абсолютное дополнение [14].

В масштабах *экономических границ территорий, страны* определенный субъект предпринимательской деятельности является резидентом и имеет центр экономического интереса в пределах управляемой государственными органами власти экономической территории. Долговременно действующий центр экономического интереса субъекта может определяться географически, экономически и др.

Установление *границ охвата активов* осуществляется с учётом назначения ресурсов для определения границ охвата активов (табл. 1) стоимостная оценка которых демонстрирует, какую экономическую выгоду вследствие владения, пользования и распоряжения ими они приносят как актив предпринимательской деятельности.



Рис. 2. Основные схемы отношений между границами потребления товаров и услуг (виды ассортимента или номенклатуры товаров и услуг А и В), отображенные с помощью кругов Эйлера-Венна (составлено автором на основе общепринятых операций над множествами и диаграммами Эйлера-Венна)

Некоторые активы в своих границах охвата взаимодействуют друг с другом. Например, экономические и биологические ресурсы, которые используются в предпринимательской деятельности, связаны с окружающей средой и, соответственно, с непроизведенными активами (рис. 3). К видам предпринимательской деятельности, связующим данные активы, относятся, в частности, деятельность по сохранению и бережному использованию ресурсов территорий, добыча полезных ископаемых. Многие активы экологического характера предполагают тесную взаимосвязь со всеми другими имеющимися ресурсами субъект предпринимательской деятельности (рис. 4).

Субъекты-владельцы активов обладают правом окончательного контроля по их владению, использованию, распоряжению и определению вариантов взаимодействия с другими видами ресурсов (активов), в том числе на бесконтрактной основе.

Таблица 1

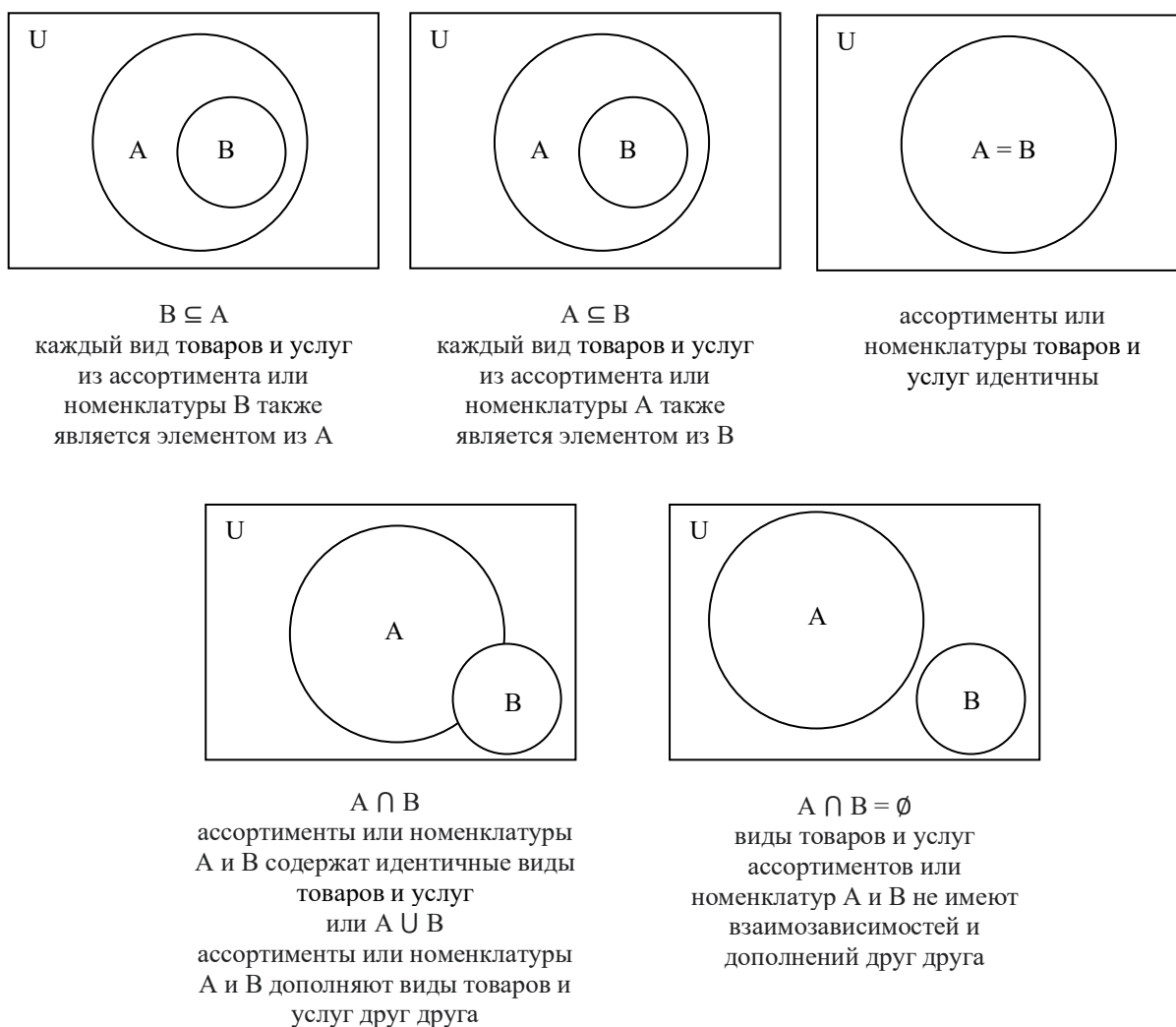
Назначение ресурсов для целей определения границ охвата активов

Наименование ресурсов субъектов предпринимательской деятельности	Соответствие группе активов	Активы в границах охвата
Финансовые	формирующие добавленную стоимость	- акции; - облигации; - депозиты
	не формирующие добавленную стоимость	- валюта; - фьючерсы; - опционы
Природные (естественные)	непроизведенные, которые можно добывать, извлекать, собирать, сортировать	1. Земля (почва). 2. Разведанные запасы полезных ископаемых: - нерудные (кроме угля и торфа); - рудные (металлосодержащие) минеральные ресурсы; 3. Запасы топливных ресурсов: - нефть; - природный газ; - уголь и торф. 4. Некультивируемые виды растительности. 5. Дикие животные и гидробионты. 6. Водные ресурсы: - внутренние водные системы; - грунтовые воды; - подземные воды
Биологические	культивируемые	- произведенные водные ресурсы; - культивируемые ресурсы древесины; - другие культивируемые виды растительности; - культивируемые животные и гидробионты
Экономические	внеоборотные	1. Основные фонды: - здания и сооружения; - машины и оборудование; - инструмент и инвентарь; - транспортные средства. 2. Нематериальные активы: - имущественные права на объекты интеллектуальной собственности; - стоимость деловой репутации
	оборотные	- товарно-материальные запасы; - незавершенное производство; - дебиторская задолженность; - денежные средства и фонды

Источник: разработано автором.

К основным макроэкономическим показателям развития страны относятся:

1. Общие социально-экономические показатели:

- ВВП в абсолютных единицах, на душу населения в годовой, квартальной динамике;
- данные международных сопоставлений ВВП;
- денежные средства в процентах от ВВП;
- профицит или дефицит консолидированного бюджета в процентах от ВВП;
- сальдо текущих операций платежного баланса в процентах от ВВП;
- реальные ВНД и ВРД;



Рис. 3. Взаимосвязь между ресурсами субъектов предпринимательской деятельности (разработано автором на основе табл. 1 и [23])



Примечание. МСОК – Международная стандартная отраслевая классификация всех видов экономической деятельности.

Рис. 4. Взаимодействие экономических и природных ресурсов на примере перемещения воды с учетом номенклатуры МСОК [21]

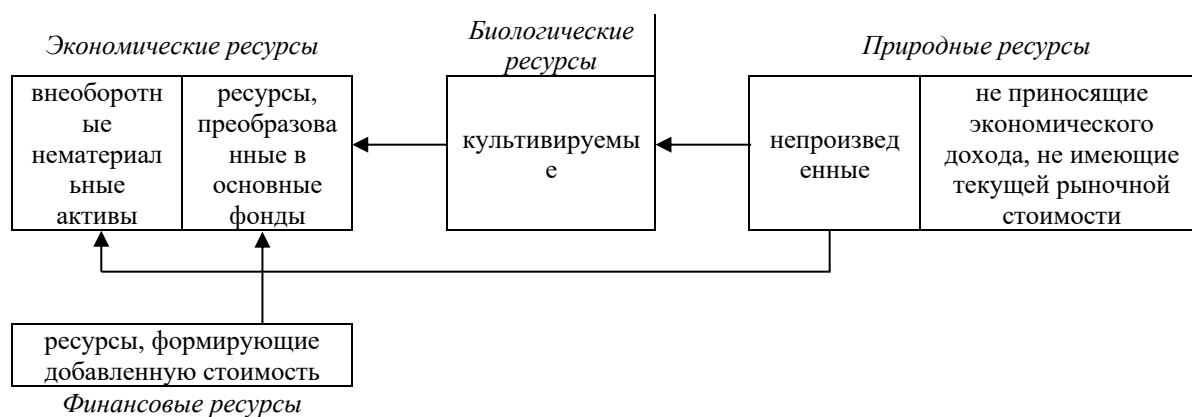
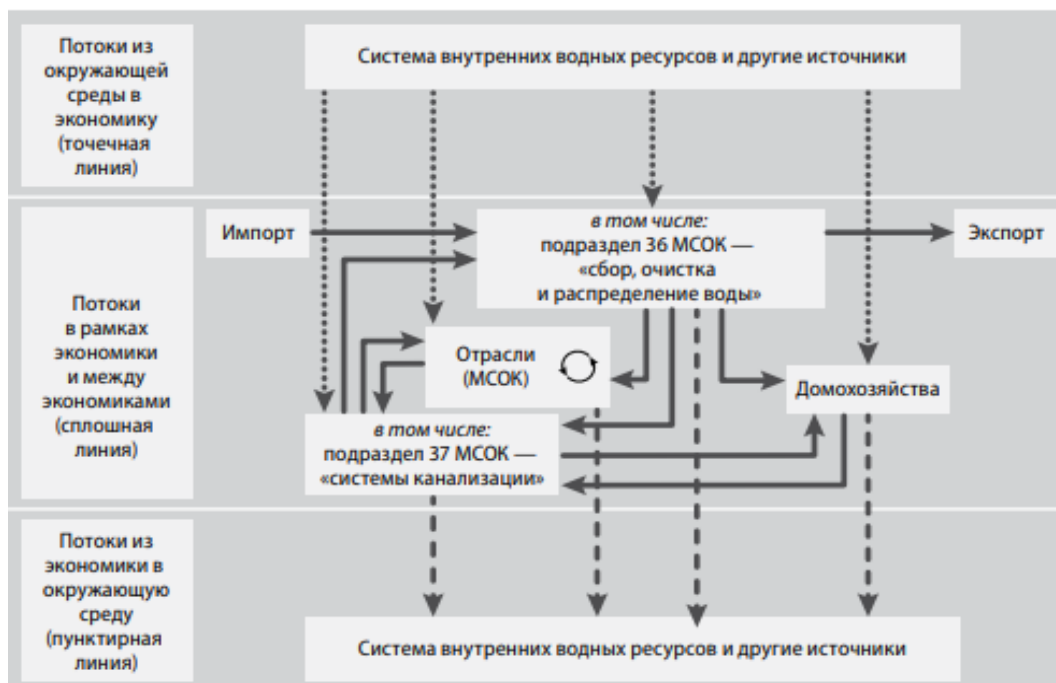
- фактическое конечное потребление домохозяйств;
- инвестиции в основной капитал;
- индекс потребительских цен;
- индекс цен производителей промышленных товаров;
- количественный состав постоянного населения;
- среднегодовой показатель занятых в экономике;
- индекс производительности труда (в целом по экономике и по отдельным отраслям);

- размер внешнего и внутреннего долга;
- объём средств ФНБ России;
- зарубежные активы РФ.

2. Показатели системы национальных счетов [22].

К главным принципам формирования системы национальных счетов относятся:

- учет экономических операций в текущих ценах;
- определение для каждой стадии воспроизводства собственного счета или группы

счетов;

- отражение движения потоков товаров, активов, доходов на всех стадиях воспроизводства;

- экономическими субъектами в системе национальных счетов являются субъекты-резиденты национальной экономики.

3. Показатели ВРП:

- региональная структура (всего и на одного человека);
- отраслевая структура;
- индексы физического объема;
- формирование по источникам доходов;
- фактическое потребление домашних хозяйств, в том числе на одного человека.

Для изучения неофициального сектора экономики с целью дальнейшего государственного противодействия определены к использованию нижеследующие идентификационные признаки видов экономической деятельности и предпринимательства.

1. *Отношение к закону и официальной экономики:*

- криминальная экономическая деятельность, в том числе нелегальная деятельность домашних хозяйств;

- фиктивная деятельность в экономике, в том числе неучтенная деятельность домашних хозяйств;

- скрытое производство.

2. *Стадии производственного процесса.* Анализ неофициального сектора экономики по стадиям воспроизводства осуществляется по компонентам:

- на стадии производства – готовые товары и услуги, промежуточное потребление, добавленная стоимость, скрытое производство;

- на стадии распределения – распределение доходов, теневое распределение;

- на стадии обмена – импорт, экспорт, теневой обмен;

- на стадии потребления – накопление, теневое потребление.

3. *Виды рынков* в неофициальном секторе экономики будут различаться:

- деструктивными потребностями;

- списанными средствами производства;

- неофициальной рабочей силой;

- нелегальными каналами маркетинговой информации;

- подложными документами;

- схемами нелегального получения доходов.

- неэкономическим перераспределением доходов и активов,

- должностными преступлениями, незаконным влиянием государственной власти, злоупотреблениями служебным положением;

- нарушениями антимонопольного, налогового и других видов законодательства.

4. *Юридический статус.* Субъекты предпринимательской деятельности, действующие в неофициальном секторе экономики можно разделить на следующие

группы:

- зарегистрированные, в том числе имеющие скрытое производство;
- незарегистрированные индивидуальные предприниматели, в том числе домашние хозяйства, производящие товары и услуги для собственных нужд, физические лица, производящие товары и услуги для домашних хозяйств и субъектов предпринимательской деятельности за наличный и/или натуральный расчет;
- субъекты предпринимательской деятельности, производящие легальные товары и услуги, но не имеющие на это лицензионного и/или юридического права;
- субъекты предпринимательской деятельности, производящие товары и услуги, запрещенные законодательством страны.

Макроэкономические показатели развития страны в динамике как направление, способствующее ослаблению и нейтрализации угроз неофициального сектора экономики, анализируются по данным статистических материалов.

Выводы. Представленные в статье направления для ослабления и нейтрализации экономических угроз неофициального сектора экономики, их сущность и содержание дают возможность его комплексного изучения с целью дальнейшего государственного противодействия ему и будут способствовать обеспечению экономической безопасности страны.

Противодействие проявлениям неофициального сектора экономики рекомендуется выстраивать на социально-экономических макро-, мезо- и микроуровнях в государстве.

Сфера использования результатов. Подход к изучению неофициального сектора экономики для осуществления государственного противодействия ему может найти применение в органах управления по противодействию коррупции, в государственных структурах по обеспечению экономической безопасности страны.

Перспектива дальнейших исследований состоит в разработке методов оценок скрытого производства, опирающихся на анализ схем неофициальных экономических отношений, в частности, выявлении фактов скрытых экономических операций, объёмов сокрытия товаров и услуг, определения скрытой прибыли субъектов предпринимательской деятельности.

СПИСОК ЛИТЕРАТУРЫ

1. Алешникова, В. И. Инструменты противодействия теневой экономике в регионах России [Текст] / В. И. Алешникова, Т. А. Бурцева // Вестник Воронежского государственного университета. Сер.: Экономика и управление. – 2019. – № 4. – С. 28–34.
2. Балог, М. М. Механизм противодействия теневой экономике в регионах России [Текст] / М. М. Балог // Вестник Псковского государственного университета. Сер. «Экономика, право и управление». – 2019. – № 9. – С. 13–19.
3. Беккер, Г. Преступление и наказание: экономический подход [Текст] / Г. Беккер // Истоки. Вып. 4 / Под ред. Я. И. Кузьминова. – Москва: ГУ ВШЭ, 2000. – С. 28–90.
4. Буймов, А. А. Аналитическое исследование состояния предпринимательства в Российской Федерации [Текст] / А. А. Буймов // Вестник университета. – 2024. – № 4. – С. 121–144.
5. Вакутин, А. А. «Беловоротничковая» преступность Э. Сатерленда: теория, не потерявшая актуальности [Текст] / А. А. Вакутин // Вестник Сибирского юридического института МВД России. – 2020. – № 2 (39). – С. 80–84.
6. Головкин, М. В. Теневая экономика в системе угроз национальной экономической безопасности: факторы, эволюция, направления противодействия: дис. ... д-ра экон. наук: 08.00.05 / Головкин Мария Владимировна. – Санкт-Петербург: ФГБОУ ВО «Санкт-Петербургский государственный экономический университет», 2020. – 426 с.
7. Гуров, М. П. Теневая экономика: теоретико-методологические подходы к явлению: сборник трудов конференции [Текст] / М. П. Гуров // Стратегии устойчивого развития: социальные, экономические

и юридические аспекты: мат. всерос. науч.-практ. конф., 26 янв. 2023 г., г. Чебоксары. – Чебоксары: ИД «Среда», 2023. – С. 66–68.

8. Дмитриченко, Л. И. Теневая экономика: эволюция взглядов на сущность и принципиальные подходы к анализу терминологии [Текст] / Л.И. Дмитриченко // Новое в экономической кибернетике. – 2022. – № 2. – С. 96–104.

9. Доклад о состоянии малого и среднего предпринимательства в Российской Федерации и мерах по его развитию за 2019–2023 гг. / Министерство экономического развития Российской Федерации, Москва 2024 г. – [Электронный ресурс]. URL: https://www.economy.gov.ru/material/file/f1c2180f1319ea2480ac174fa780a37b/doklad_o_sostoyanii_msp_v_rf_i_merah_po_ego_razvitiyu_za_2019_2023_gg.pdf (дата обращения: 01.11.2025).

10. Дробот, Е. В. Сценарии развития и стратегии управления теневой экономикой [Текст] / Е. В. Дробот, И. Н. Макаров // Теневая экономика. – 2021. – Т. 5, № 3. – С. 183–198.

11. Жих, Д. В. Влияние теневой экономики на развитие предпринимательства [Текст] / Д. В. Жих // Проблемы научной мысли. – 2024. – Т. 1, № 2. – С. 3–8.

12. Кит Харт отвечает на одиннадцать вопросов о экономической антропологии [Текст] / Пер. с англ. В. В. Радаева // Экономическая социология. – 2009. – Т. 10, № 3. – С. 6–15.

13. Кужиков, В. Н. Приоритетные направления государственной политики противодействия теневой экономике [Текст] / В. Н. Кужиков // Восточно-Европейский научный вестник. – 2024. – Т. 20, № 2. – С. 29–30.

14. Москинова, Г. И. Дискретная математика: математика для менеджера [Текст] / Г. И. Москинова. – Москва: Логос, 2000. – 240 с.

15. Наумов, Ю. Г. Теория и методология противодействия институциональной коррупции: дис. ... д-ра экон. наук: 08.00.05 / Наумов Юрий Геннадьевич. – Москва: Моск. ун-т МВД РФ, 2014. – 326 с.

16. Некипелова, Д. В. Неформальная занятость в Российской Федерации: тенденции распространения и направления государственного регулирования: дис. ... канд. экон. наук: 08.00.05 / Некипелова Дарья Валерьевна. – Москва: ФГБУ «Всероссийский научно-исследовательский институт труда» Министерства труда и социальной защиты Российской Федерации, 2020. – 199 с.

17. О текущей ситуации в российской экономике / Министерство экономического развития Российской Федерации. – [Электронный ресурс]. URL: https://www.economy.gov.ru/material/file/5d34de63caa05867ab8a442ccb97dd4e/o_tekushchey_situacii_v_rossiyskoj_ekonomike_sentyabr_2025_goda.pdf (дата обращения: 02.11.2025).

18. Полещиков, Е. А. Теневая экономика в аграрном секторе Краснодарского края [Текст] / Е. А. Полещиков, Д. С. Муляр, Ю. И. Арутюнян // Управление проектами развития сельских территорий: мат. V нац. науч.-практ. конф., 11 апр. 2024 г., г. Краснодар. – Краснодар: ФГБУ «Российское энергетическое агентство» Минэнерго России Краснодарский ЦНТИ-филиал ФГБУ «РЭА» Минэнерго России, 2024. – С. 371–375.

19. Портес, А. Неформальная экономика и её парадоксы [Текст] / А. Портес / Пер. М. С. Добряковой, науч. ред. В. В. Радаева // Экономическая социология. – 2003. – Т. 4, № 5. – С. 34–53.

20. Противодействие теневой экономике и определение её масштабов: отечественный и зарубежный опыт (теория и практика): монография [Текст] / В. Ю. Буров, Д. Ю. Федотов; А. К. Худайназаров [и др.] / Под науч. ред. В. Ю. Бурова. – Чита: ЗабГУ, 2020. – 337 с.

21. Система эколого-экономического учета водных ресурсов. – [Электронный ресурс]. URL: https://seea.un.org/sites/seea.un.org/files/seewaterwebversion_final_ru_0.pdf (дата обращения: 22.09.2025).

22. Состояние и перспективы развития системы национальных счетов в Российской Федерации / Федеральная служба государственной статистики. – [Электронный ресурс]. URL: <https://www.econ.msu.ru/sys/raw.php?o=119647&p=attachment> (дата обращения: 10.09.2025).

23. Центральная основа Системы природно-экономического учета, 2012 год. – [Электронный ресурс]. URL: https://rosstat.gov.ru/storage/mediabank/WMZATXic/seea_cf_final_ru.pdf (дата обращения: 21.09.2025).

24. Шичкин, И. А. Современные тенденции развития малого и среднего предпринимательства в России [Текст] / И. А. Шичкин, В. А. Умнов // Экономика, предпринимательство и право. – 2025. – Т. 15, № 1. – С. 61–84.

25. Dallago, B. The «Second Economy»: A Mechanism for the Functioning of Society in Eastern Europe / B. Dallago // Journal of the Washington Institute for Values in Public Policy. – 1991. – Vol. 1. – №. 1. – P. 76–113.

26. Gershuny, J. I. The Informal Economy: Its Role in Industrial Society / J. I. Gershuny // Futures. – 1979. – Vol. 11, February. – P. 3–15.

27. Tokman, V. E. An exploration into the nature of informal-formal sector relationships: The Case of Santiago / V. E. Tokman // World Development. – Vol. 6, September-October. – 1978. – P. 1065–1075.

28. Schneider, F. Shadow economy: estimation methods, problems, results and open questions / F. Schneider, A. Buehn // Open Economics. – 2018. – No. 1. – P. 1–29.

Поступила в редакцию 21.10.2025 г

THE ESSENCE AND CONTENT OF THE DIRECTIONS OF WEAKENING AND NEUTRALIZING ECONOMIC THREATS TO THE INFORMAL SECTOR OF THE ECONOMY

L. M. Parfenchuk

The formation of a strategy for government counteraction to the informal sector of the economy should be carried out taking into account the balance between the economic and legal capabilities of the country and the identification of areas to prevent its spread. In this regard, the article substantiates the opposition to informal economic relations as a factor in reducing threats to economic security, along with the withdrawal of business entities from the crisis and the activation of their management activities by socio-economic processes. The essence and content of the proposed directions contributing to the weakening and neutralization of threats to the informal sector of the economy and, as a result, effective state counteraction to them are revealed. Identification signs of economic activities and entrepreneurship have been identified for use from among the existing ones to study the informal sector of the economy in order to further government counteraction. The development of methods for assessing hidden production based on the results of an analysis of the identification of facts of hidden economic transactions, the volume of concealment of goods and services, and the determination of hidden profits of business entities is identified as a prospect for further research.

Keywords: economic security; threat factors; business entities; informal economic relations; government counteraction; economic flows.

Парфенчук Лилия Матвеевна

кандидат экономических наук, доцент кафедры управления

Санкт-Петербургский имени В. Б. Бобкова филиал государственного казенного образовательного учреждения высшего образования «Российская таможенная академия», г. Санкт-Петербург

institut.biznesteh@yandex.ru

+7-937-159-67-66

ORCID 0009-0009-2259-5395

Parfenchuk Liliya

PhD in Economics, Associate Professor of the Department of Management

V. B. Bobkov St. Petersburg Branch of the Russian Customs Academy, city Saint Petersburg